

# *ELITE* A.G

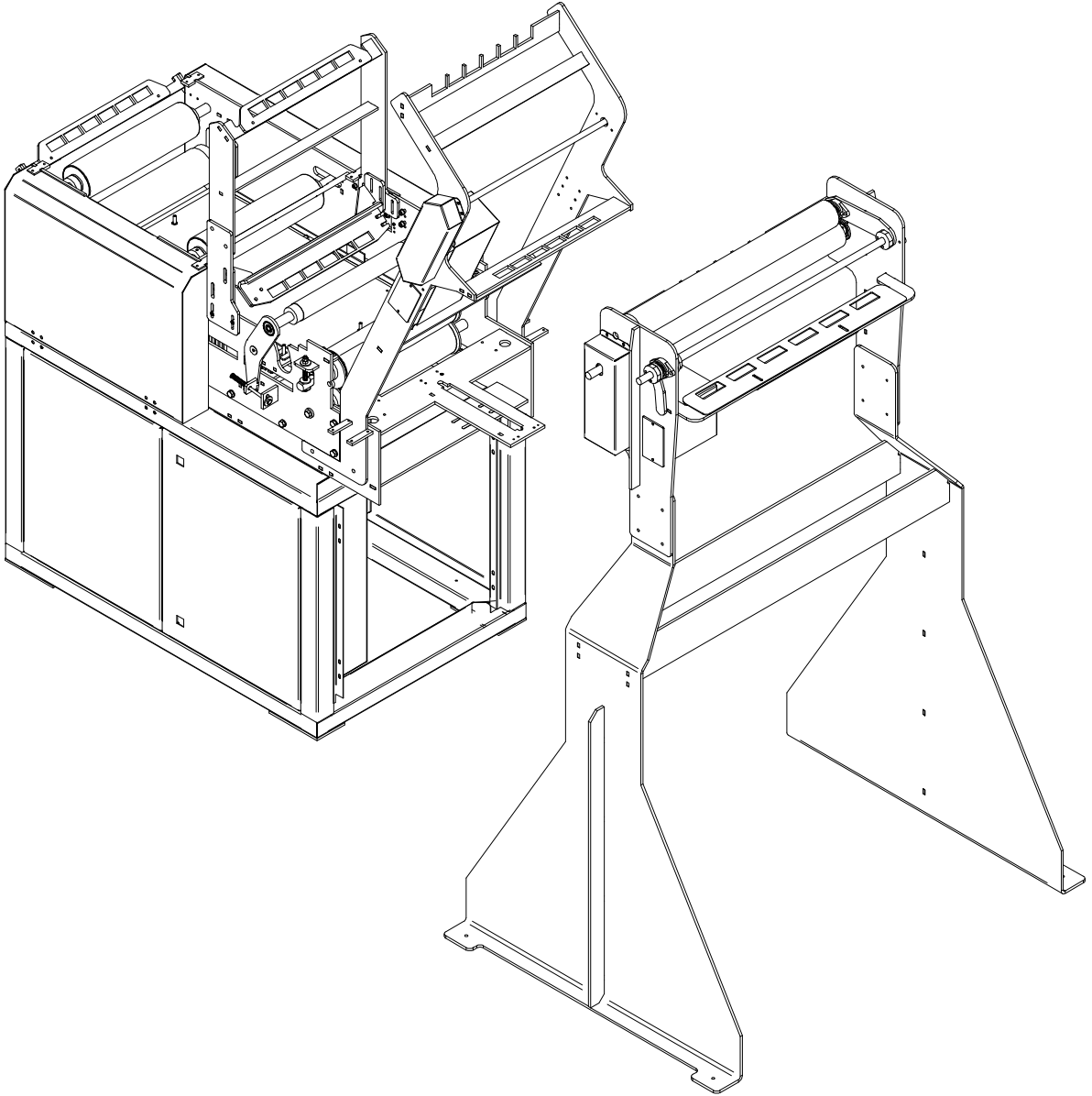

## **S61 M LASTİK ÜTÜLEME VE FİKSELEME MAKİNESİ**

***ELITE* A.G**

**EKRAN KULLANIMI**



Açılış sayfası..



ISITICI : Isıtıcı değeri

BANT HIZI : Bant hızı değeri

TOKATLAYICI : Tokatlayıcı motorunu çalıştırır.



AYARLAR SAYFASI

GENEL AYARLAR : Genel ayarlar sayfasına geçişi sağlar.

MANUEL AYARLAR : Manuel ayarlar sayfasına geçişi sağlar.



AKIM : Makine boşta çalıştırılıp akım değeri tespit edildikten sonra 0.1 üst değer girilir.  
**Bknz.** Tespit edilen değer : 2 Girilen değer : 2.1  
BANT GECİKME SÜRESİ : Elektrik akımından dolayı oluşan dalgalanmalarda makineyi otomatik olarak durdurur.  
Dalgalanma kontrol süresi default değer 2sn.



MANUEL ÇALIŞMA

TOKATLAYICI : Tokatlayıcı motorunu çalıştırır.

FAN : Fanı çalıştırır.

BANT GERİ : İki konveyor bandının arasınayabancı bir cisim girdiğinde makine aşırı yük hatası verecekbü durumda konveyor bandını standart yönünün tersine butuşla çevirdiğimizde cisimi temizleyebiliriz.

***ELITE* A.G**

**PARÇA LİSTESİ**

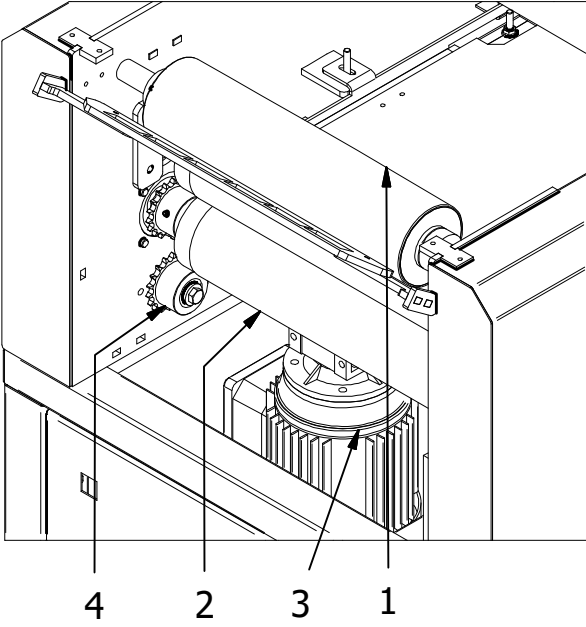
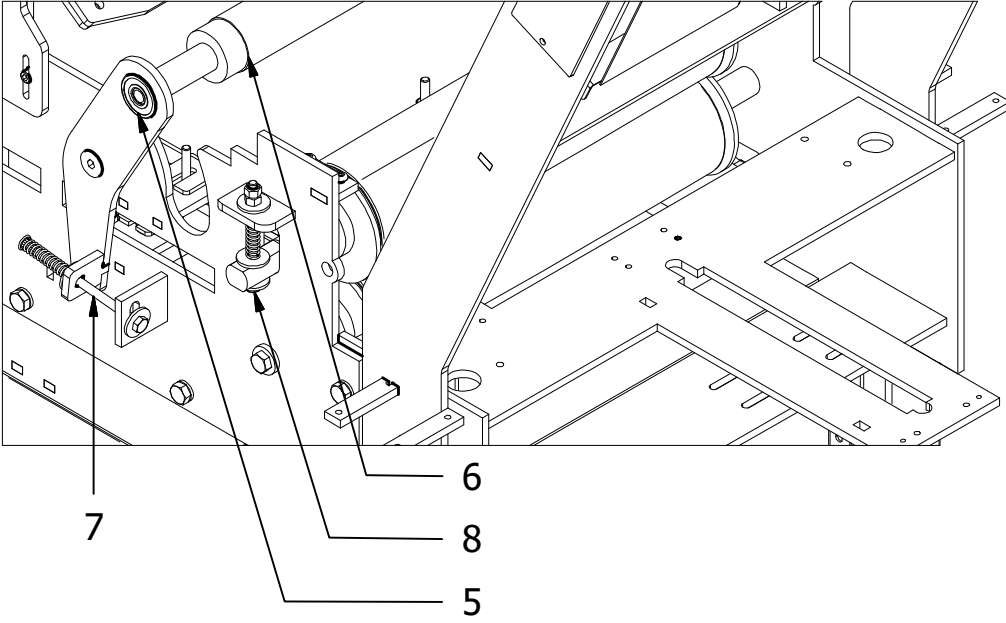

PARTS LIST			
ITEM	QTY	PART NUMBER	DESCRIPTION
1	1	S61F_24	MERDANE
2	2	S61F_44	TEFLON MERDANE
3	1		AC MOTOR
4	3	S61F_43	DİŞLİ
5	2	S61F_55	RULMAN
6	1	S61F_23	GERGİ MERDANESİ
7	4	S61F_109_ISO 4018 - M6 x 100	
8	2	S61F_129_ISO 4762 - M6 x 80ISO	

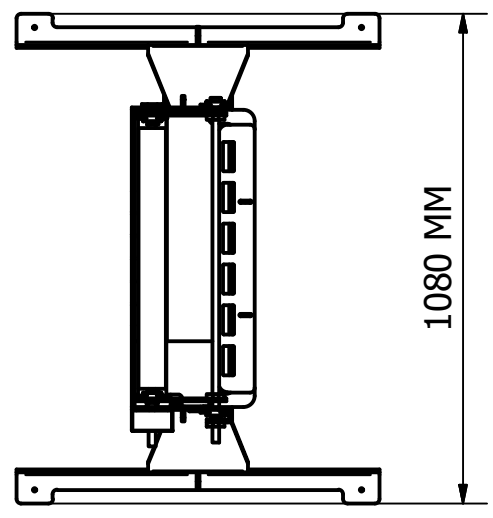
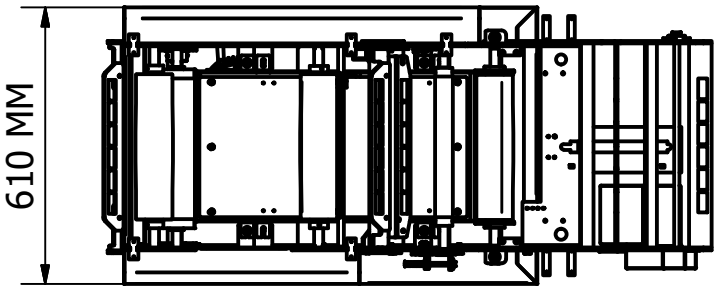
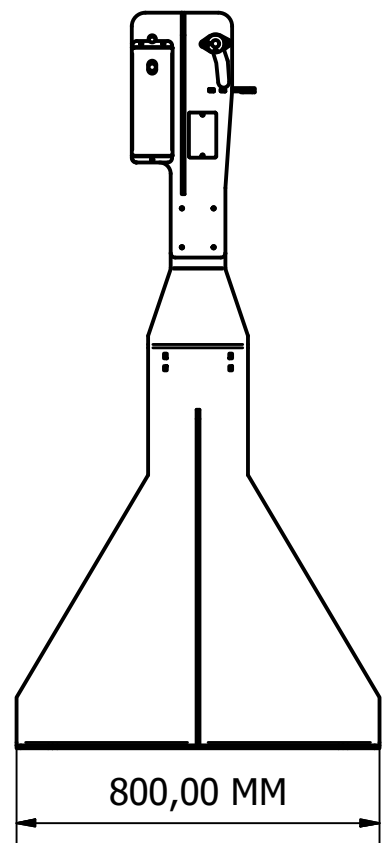
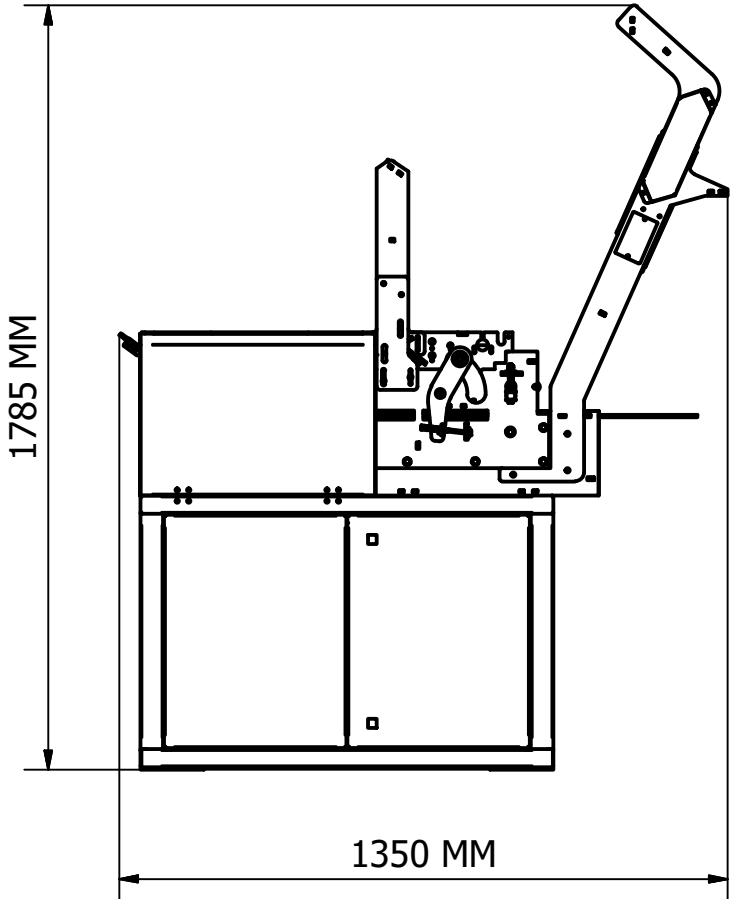

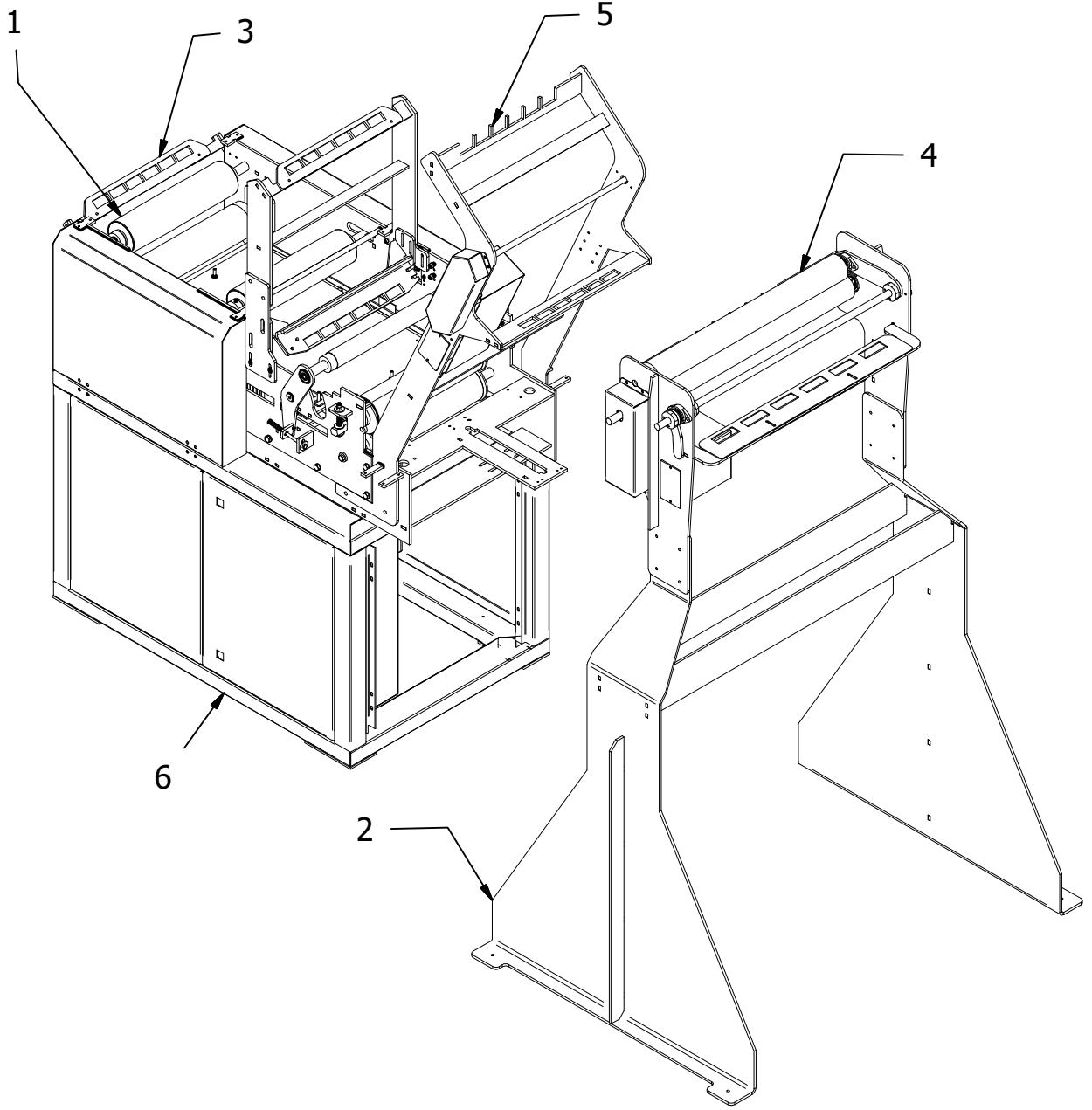

PARTS LIST	
ITEM	DESCRIPTION
1	ÜST MERDANE SETİ
2	ÜRÜN ÇEKİCİ GRUBU
3	ÜRÜN YOLU
4	ÇEKİCİ ÜST MERDANE
5	ÜRÜN YOLU
6	PANO



QR kodu okutarak makine çalışma videosuna ulaşabilirsiniz.

## VERİ SAYFASI

ELITE A.G ; S61 M LASTİK ÜTÜLEME VE FİKSELEME MAKİNESİ  
MODEL ; S61 M

MADE IN TURKEY  
ENERJİ ; 220 V AC  
ENERJİ TÜKETİMİ ; 8 KW / S  
AĞIRLIK : 150 KG

SICAKLIK ; 200 C = 392 F

REZİSTANS :

KULLANABİLİR MALZEMELER : Lastik , kurdele ve şerit halindeki tüm malzemeler kullanılabilir.