

# ***ELITE* A.G**

**ULK-02/M**

**MANUEL LASTİK BİRLEŐTİRME MAKİNESİ**

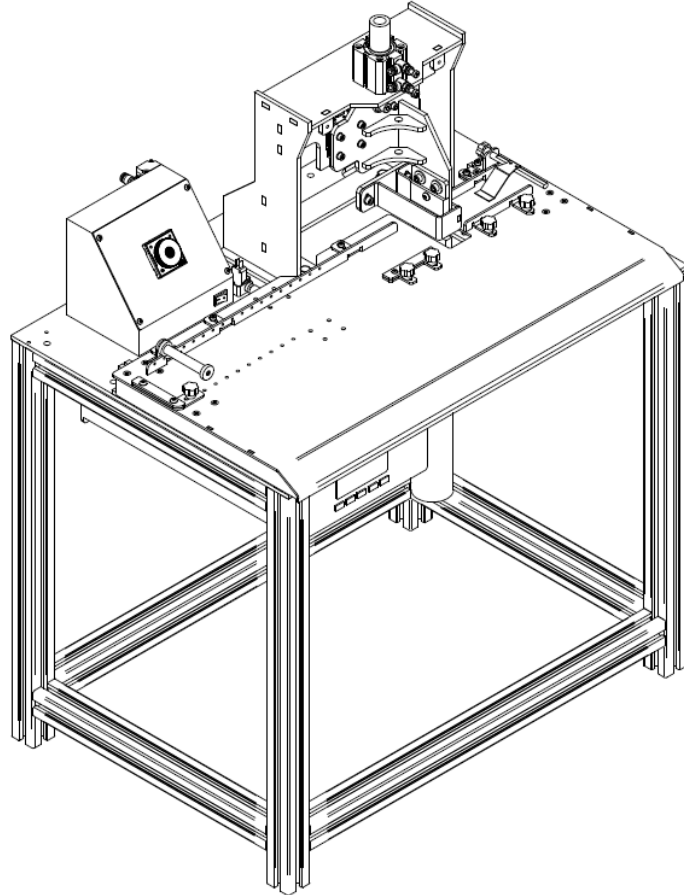

## **GÜVENLİK TALİMATLARI**

Bu kullanım klavuzu ve makinede kullanılan göstergeler ve semboller bu makinenin güvenli çalışmasını sağlamak ve kendinize veya diğer insanlara kaza ve yaralanmalardan uzak tutmak amacı ile hazırlanmıştır.

### **DİKKAT**

Bu makine yalnızca güvenli kullanım eğitim belgeleri almış operatörler tarafından kullanılmalıdır.

Hareketli parçalara dokunmayın veya herhangi çalışan bir nesneye bastırmayın. Bu tarz durumlar ciddi yaralanmalara sebep olabilir.

### **BAKIM**

Makinenin bakımı veya muayenesi kalifiye bir teknisyen tarafından yapılmalıdır.

Herhangi bir güvenlik cihazı kablo vb. Ekipmanlar çıkartılmışsa makineyi çalıştırmadan yerlerine takıldığından emin olun.

Makinenin bakımını yapmadan önce elektrik bağlantısının kesildiğini ve bıçağın konumunda olduğundan emin olun.

Yetkisiz değişikliklerden kaynaklanan herhangi bir sorun garanti kapsamında değildir.

## UYARI İŞARETLERİ

Lütfen cihazı kullanırken her zaman etiketlerdeki talimatları izleyin. Etiketler çıkartılmış veya okunması zorsa lütfen ELİTE A.G ile iletişime geçin.

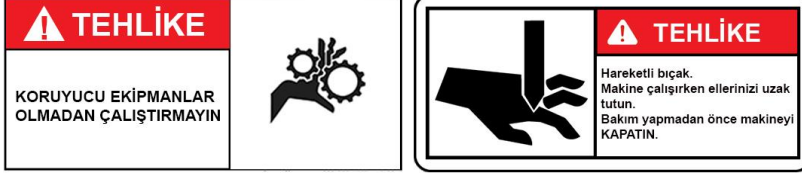

## KURULUM

Parça montajı sadece kalifiyeli bir teknisyen tarafından yapılmalıdır. Tamir edilmesi gerekebilecek herhangi bir elektrik sonunu için lütfen ELİTE A.G ile iletişime geçin.

Kurulum tamamlanana kadar güç kablosunu bağlamayın, aksi halde cihaz kesme düğmesine yanlışlıkla basılırsa çalışabilir ve bu da yaralanmaya neden olabilir.

## KULLANILAN ELEKTRONİK VE PNÖMATİK EKİPMANLAR

- HS-25-24 GÜÇ KAYNAĞI INPUT 100-240VAC 0.55A 50/60 Hz  
OUTPUT +24V 1A
- PEDAL
- ZAMANLAYICI AT11DN 100-240 VAC 50/60 Hz  
24/240 VDC
- VALF 4V110-06 0.15-085 mPA DC 24V 2.8W
- SWITCH XV-15-1C25 15A/7.5A 125/240VAC

# *ELITE* A.G

## PARA LİSTESİ

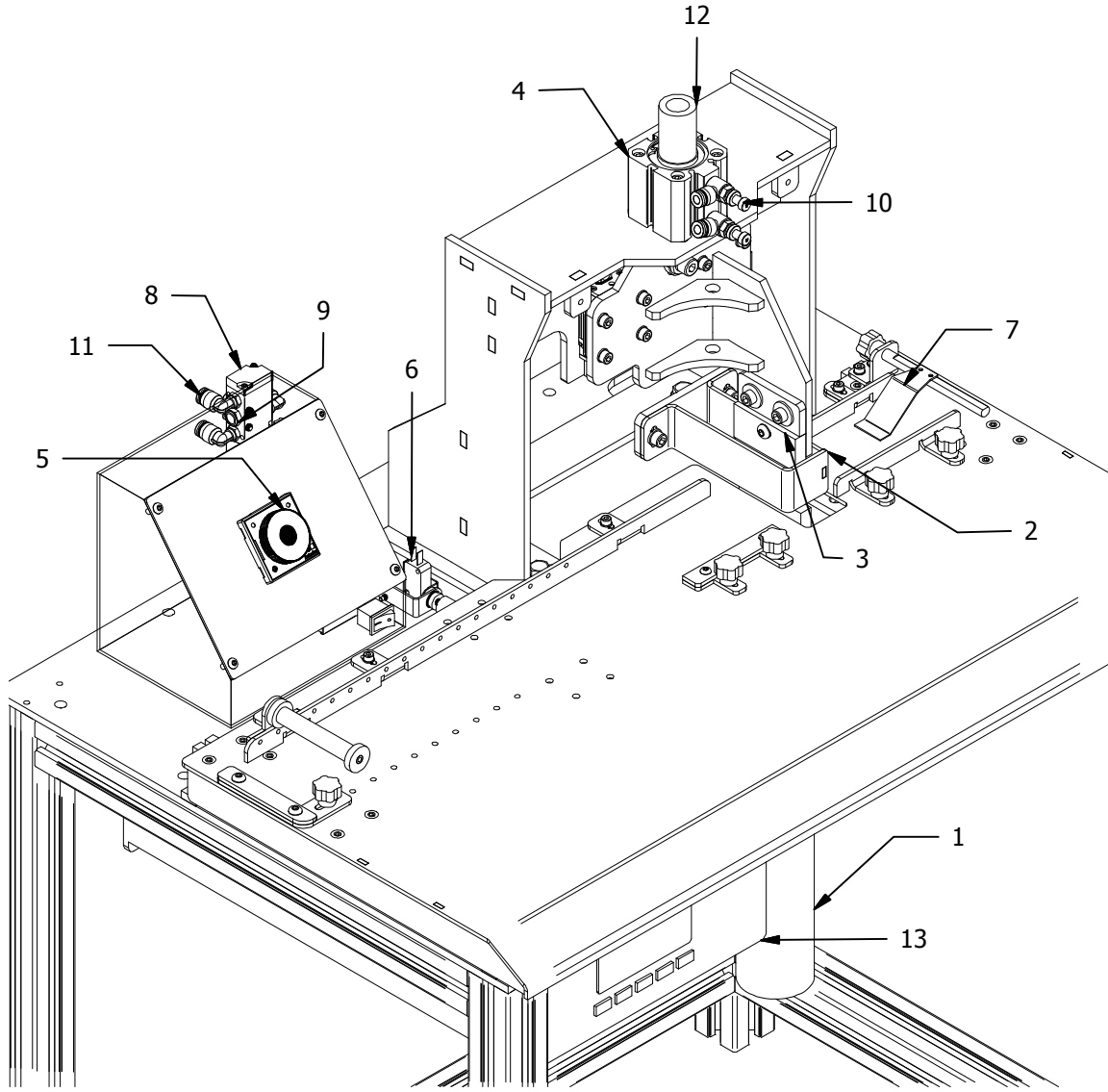

PARÇA LİSTESİ			
ITEM	QTY	AÇIKLAMA	PARÇA NU.
1	1	Ultrasonic Booster	
2	1	El Koruyucu	EJ_037
3	1	Ultrasonic Bıçak	ULK_00_102
4	1	40-20 Kompakt Silindir	
5	1	AT11DN TIMER	EJ_045
6	1	XV-15-1C25 SWITCH	EJ_050
7	1	Yay Baskı	EJ_061
8	1	4v110-06 Valve	EJ_055
9	1	1/8 Egzoz	EJ_056
10	2	1/8-6 Hız Ayar Dirsek Rakor	EJ_057
11	3	1/8-6 Dirsek Rakor	EJ_058
12	1	Bıçak Baskı Ayarı	EJ_060
13	1	Ultrasonic Kutu	

***ELITE* A.G**

**ÇALIŞTIRMA ADIMLARI**

## ÇALIŞMA ADIMLARI

### ■ Unit Description

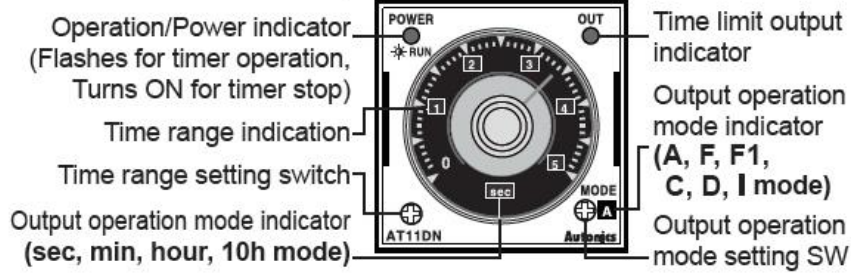

### Optimum çalışma ayarı zamanlayıcı (timer) : 0.2

- Prizin üzerindeki düğmeyi açın.
- Ultrasonic start düğmesine basılarak ultrasonic açık duruma getirilir.
- Kontrol kutusu (pano) üzerindeki şalteri açık konuma getirin.
- Zamanlayıcı üzerinden (time range setting switch) saniye moduna alın (SEC)
- Zamanlayıcı üzerinden (Output operation mode settings) D konumuna alınır.
- Hava basıncını 3.5 bar 50psi olacak şekilde ayarlayın
- Çalışma sırası Ürün yerleştirilir – Boy ayarlanır – İleri sürülür-Pano üzerindeki switch on konumuna geçer – Dizliğe basıp bırakılır.
- Makine çalışmayacağı zaman prizdeki düğme üzerinden elektrik kapatılır.

**Yöntem**

**MAKINE SAN.TIC.LTD.STI**

---

**YENİGÜN MAHALLESİ BAĞCILAR CADDESİ  
615 SK. NO 14/A  
BAĞCILAR/İSTANBUL/TÜRKİYE**